

TENTE DE TOIT RIGIDE
"ROCK CRUISER 140"
Référence : TENT06

Description du produit

Cette tente de toit semi-automatique peut être montée facilement par 2 personnes. Elle se monte et se replie en quelques secondes grâce à son mécanisme d'ouverture breveté assisté par un vérin à gaz. Profitez de la vie en plein air quel que soit le temps !

Matériaux et spécifications du produit :

- A. L'ensemble du cadre est en alliage d'aluminium et les parties des articulations en nylon résistant.
- B. Le matériau de la tente est très résistant, et toutes les coutures sont recouvertes d'un ruban adhésif pour une meilleure étanchéité.
- C. Le matelas de bonne qualité offre un sommeil confortable
- D. L'échelle télescopique en alliage d'aluminium est amovible et supporte 150KG.

Cadre du produit

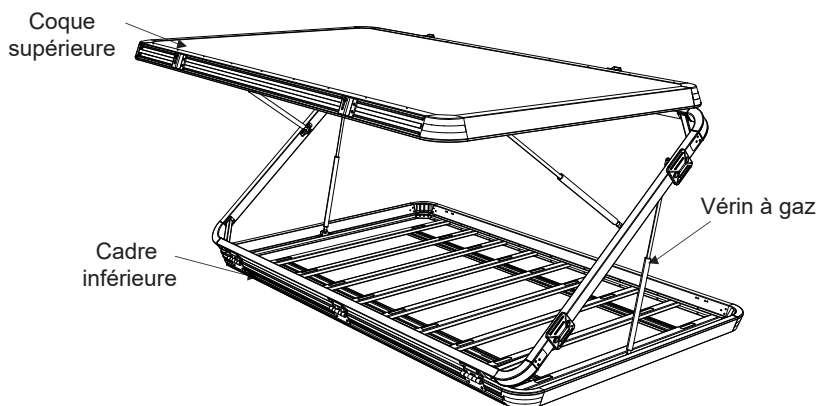

Dimensions du produit :

- Dimensions de la tente entièrement fermée: 221 x 155 x 25 cm
- Dimensions de la tente entièrement ouverte: 205 x 139 x 100 cm
- Poids net : 75KG (échelle non comprise) / Poids brut : 94 KG

Installation

Deux barres détachables peuvent être installées horizontalement ou verticalement sur la coque selon vos besoins. Veuillez installer les barres sur la tente de toit avant de monter la tente de toit sur le véhicule:

- ① Insérez les parties fixes de la barre dans la fente du cadre des deux côtés.
- ② Ajustez la hauteur de la barre puis vissez fermement avec le boulon hexagonal M8x15mm, la rondelle plate M8 et la rondelle en arc M8

Rondelle en arc M8

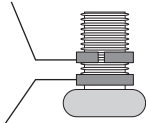

Rondelle plate M8

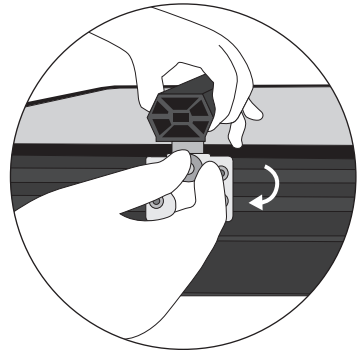
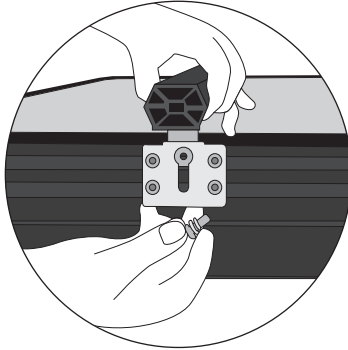

- ③ En cas d'installation verticale, utiliser une clé hexagonale pour ajuster la direction des parties fixes de la barre comme indiqué ci-dessous, puis suivre les étapes 1 et 2.

Horizontal

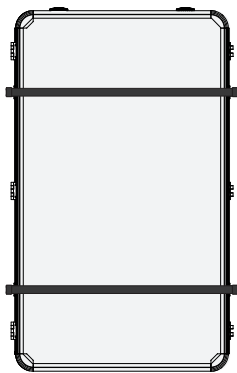
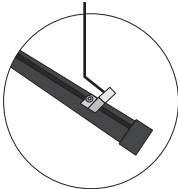

Installation horizontale

Vertical

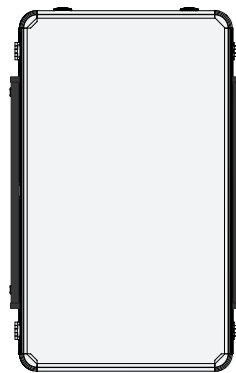
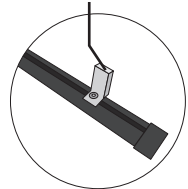

Installation verticale



ATTENTION : Veillez à ce que rien ne soit chargé sur la coque supérieure lors de l'ouverture/fermeture de la tente.

Installation

1. Installez votre galerie de toit conformément aux instructions du fabricant et en position de charge sur le véhicule.

2. Soulevez la tente sur la galerie depuis le côté du véhicule. Ajustez la tente au centre du toit, en veillant à ce que la porte arrière puisse s'ouvrir et se fermer.

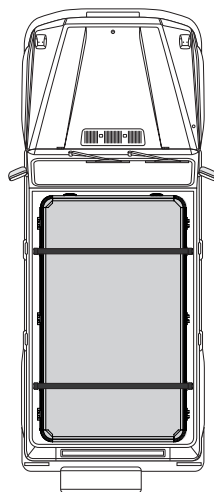
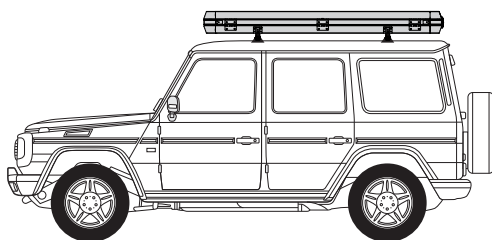

3. Faites glisser les boulons en forme de T dans les rails des deux côtés (1).

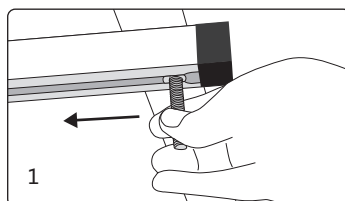

4. Glissez les boulons en T dans le trou central du rail, avec la patte de fixation en U, la rondelle en arc M8, la rondelle plate M8 et l'écrou en plastique légèrement vissés à l'avance (2).

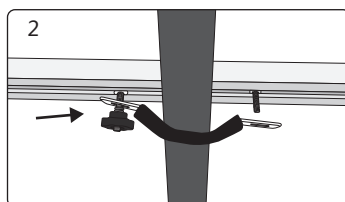

Rondelle en arc
M8

Rondelle plate
M8

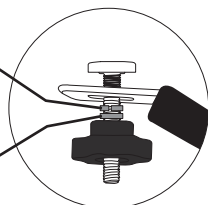

5. Vissez l'autre côté de la patte de fixation en U avec les composants dans l'ordre indiqué ci-dessus, et s'assurer que la patte soit bien serrée (3). (Même opération pour le reste).

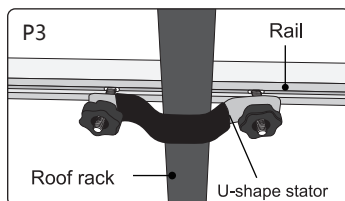

Composants du kit :



Patte de fixation en U
(x4)

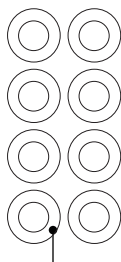

Rondelle plate M8 (x8)

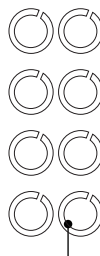

Rondelle en arc M8
(x8)

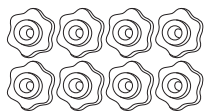

Écrou en plastique
(x8)



Boulon en T (x8)

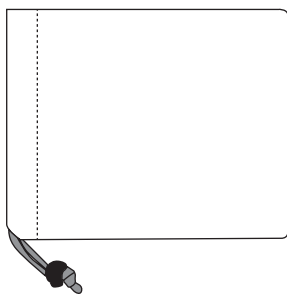

Sac à outils



Clé hexagonale 6mm

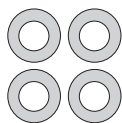

Rondelle plate
M8 (x4)

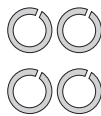

Rondelle en arc M8
(x4)

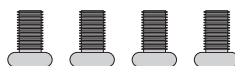

Boulon hexagonal
M8x15mm (x4)

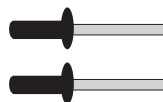

Rivet aluminium (x2)

Installation

1. Débloquez toutes les boucles autour de la tente

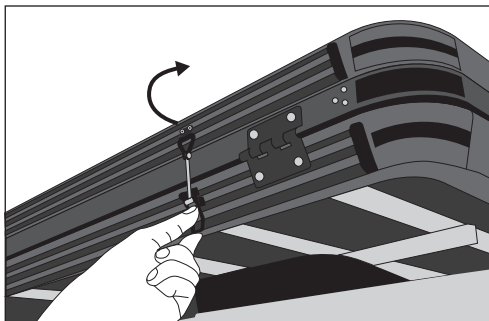

2. Poussez la tente par l'arrière.

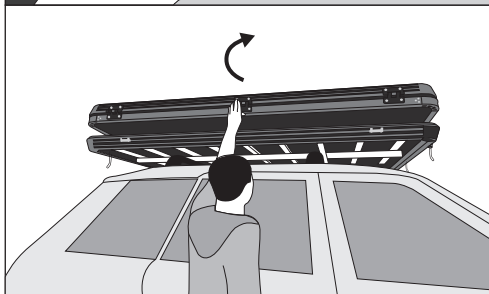

3. La tente s'ouvrira automatiquement grâce à l'assistance du vérin à gaz.

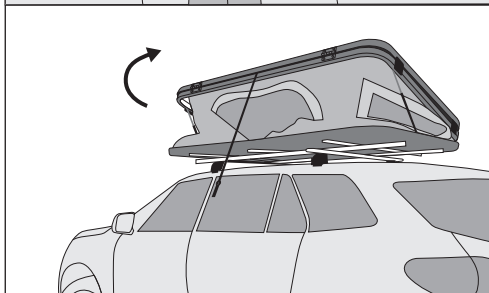

4. Poussez la coque vers le haut par l'avant.

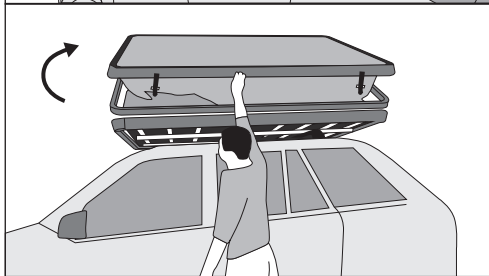

Installation

5. Accrochez l'échelle télescopique au cadre, puis régler la longueur (s'assurer que l'échelle est stable).

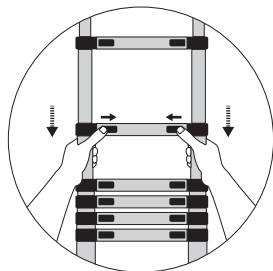

6. L'installation de la tente est terminée.



Pliage

1. Fermez toutes les fenêtres. Accrochez les cordes élastiques à l'intérieur de la tente (1). Fermez la porte d'entrée aux deux tiers. Rentrez les sacs à chaussures à l'intérieur (2). Appuyez ensuite sur la coque.

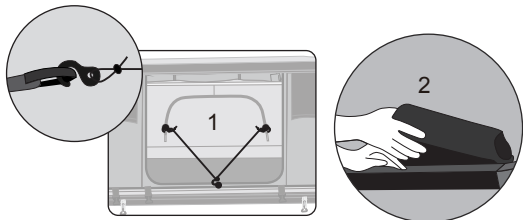

2. Tirez sur la sangle située à l'arrière de la tente pour la replier.

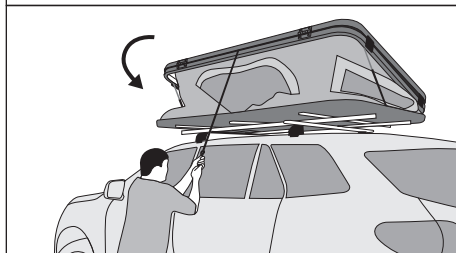

3. Retirez puis raccourcissez l'échelle télescopique. Rangez-la bien dans votre véhicule.

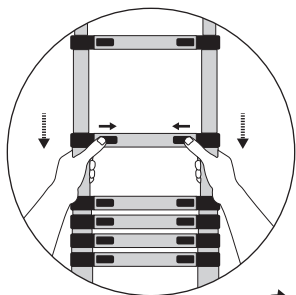

4. Verrouillez ensuite toutes les boucles de la tente.

REMARQUE: Veillez à ce qu'aucun tissu ne soit exposé à l'extérieur !

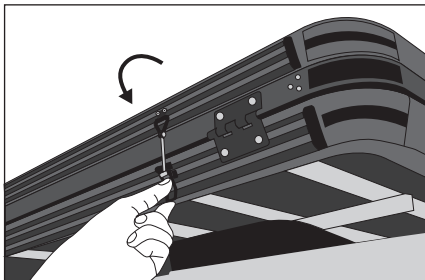

CONSEILS DE DEPANNAGE (si nécessaire)

Lorsque la tige du vérin ne fonctionne pas, vérifiez les points suivants :

1. Si la tige du vérin est recouverte d'un tissu quelconque.
2. Si il y a une fuite d'air au niveau de la tige de vérin. Si oui, les tiges de vérin doivent être remplacées. Desserrez les vis de la tige de vérin à l'aide d'un tournevis, et remplacez la par une nouvelle.



Informations relatives à la sécurité

- Nous recommandons de ne pas conduire à plus de 110km/h lorsque vous utilisez votre tente de toit, et de toujours respecter les limitations.
- Au début de chaque voyage et à intervalles réguliers, vérifiez que votre tente de toit est solidement fixée aux barres de toit, et que toutes les sangles de verrouillage soient bien attachées. Ne vérifiez votre tente que dans un endroit sûr et approprié.
- N'UTILISEZ PAS votre tente de toit si elle présente des dommages visibles sur l'une de ses parties ou l'un de ses composants: contactez-nous pour savoir comment nous pouvons vous aider. Ceci s'applique particulièrement aux sangles et boucles de verrouillage.
- Sachez que les charges arrimées et les barres de toit mal montées peuvent se perdre pendant les trajets et provoquer des accidents graves.
- Vous devez tenir compte de la modification de la hauteur de votre véhicule, et de son comportement (sensibilité eu vent latéral, comportement en virage et au freinage).
- Vous devez toujours consulter les manuels d'utilisation de votre véhicule et de vos barres de toit, afin de vous assurer que vous suivez leurs conseils. Ces manuels doivent toujours se trouver dans votre véhicule, ainsi que les instructions de sécurité et de montage de votre tente de toit.
- N'utilisez jamais d'eau de javel, d'alcool ou de liquides de nettoyage à base d'ammoniaques sur votre tente de toit, sous peine d'en endommager la surface.
- La hauteur de votre véhicule peut augmenter jusqu'à 90cm (en fonction des barres que vous possédez).
 - Attention aux entrées de parkings, aux branches basses, etc...
 - Des bruits de vent peuvent être générés lorsque l'on voyage avec une tente de toit.
 - Lorsque vous utilisez une station de lavage automatique, vous devez d'abord retirer votre tente de toit.

En plus de ces instructions d'utilisation, il convient de tenir compte des instructions de montage des barres et des instructions d'utilisation de votre véhicule.

Pour des raisons d'économie de carburant et de sécurité des autres usagers de la route, votre tente de toit ainsi que vos barres doivent être retirées lorsqu'elles ne sont pas utilisées.

Pour votre sécurité, vous ne devez utiliser que des barres de toit testées, et dont l'utilisation est autorisée avec votre véhicule.

Afin d'éviter de générer des forces de levage excessives, votre tente de toit doit être montée parallèlement à la ligne de la route, et non de biais.

- Lorsque vous montez et descendez de votre tente de toit, utilisez toujours l'échelle avec prudence, et ne laissez jamais les enfants l'utiliser seuls. Assurez-vous que les crochets sont en bon état.

Contactez-nous si vous avez besoin de les remplacer.

- Aucune flamme nue ne doit se trouver à l'intérieur ou à proximité de votre tente de toit.

Informations importantes

Le fabricant n'est pas responsable des dommages ou accidents pouvant résulter du non-respect de ces instructions d'utilisation, des modifications apportées aux pièces, ou de l'utilisation de pièces autres que celles d'origine. **Les avertissements, mises en garde et instructions de ce document ne peuvent pas couvrir toutes les situations possibles.** Il est donc entendu par l'opérateur qu'il doit faire preuve de bon sens et de prudence. Il est de votre responsabilité de transmettre ces instructions à tout tiers qui utilise cette tente de toit, y compris dans le cadre d'une vente d'occasion.

GARANTIE

La garantie du fabricant couvre les défauts de fabrication et dure 1 an en cas d'utilisation régulière. Elle n'est valable que si les instructions et recommandations de ce document sont respectées et ne s'applique qu'au premier propriétaire.

Les ventes d'occasion ne sont pas couvertes.
